

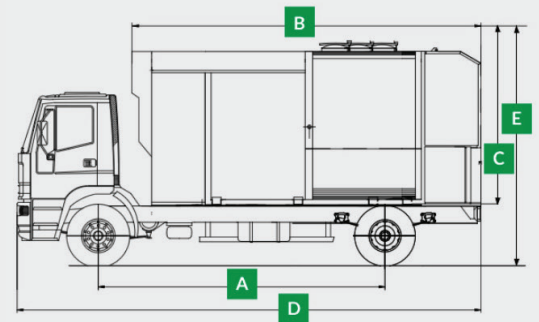

TEC SIDE



MODELO TEC-SIDE

A - Distancia entre ejes	4815 mm
B - Longitud de la caja	5529 mm
C - Altura de la caja	2741 mm
D - Longitud total	7791 mm
E - Altura total	3579 mm

SISTEMA DE USO

LAVACONTENEDOR DE CARGA LATERAL AUTOMATIZADA.

Equipo para montar sobre camiones 4x2 ó 6x2 con adecuada capacidad de carga a tierra y peso mínimo del equipo para la máxima carga útil transportada. Apto para servicio diurno y nocturno de lavado de contenedores de residuos sólidos urbanos.

Manipula contenedores metálicos de 1000 a 1100 litros (DIN) y plásticos 2400 y 3200 litros (UNI EN). Sistema automático de sujeción, carga y descarga a través de brazos robot externos a la cámara de lavado. Dispone de sensores de control para el anclaje del contenedor y apertura de tapa otorgando máxima precisión. Cámara de lavado con compuertas de apertura y cierre de movimientos sincronizados con el sistema de carga a fin de no afectar los tiempos de ciclo de lavado. Lavado por a alta presión de agua caliente para las tasas de flujo de hasta 50 lts/min. con 160 bar y agua fría para 100 lts/min con 160 bar.

SISTEMA INTELIGENTE

Sistema íntegramente automatizado a través un robot provisto de dos cabezales autogiratorios sostenidos por una estructura accionada por gatos. El exterior del contenedor es lavado por cuatro barras con movimiento oscilante, y opcionalmente de traslación. Dispone de un depósito para el agua sucia con válvula de descarga sobre el lateral del equipo. Excelente rendimiento hidráulico evitando el recalentamiento del aceite y la consiguiente prolongación de la vida de todos los componentes hidráulicos.

CONSTRUCCIÓN Y CAPACIDADES

La fase de diseño con amplio detalle y cuidado de TECME ha permitido construir una máquina con dimensiones para el máximo aprovechamiento operativo.

Depósito de agua: compuesto por tres cisternas, dos longitudinales externas para el agua limpia y una longitudinal interna para el agua sucia de recuperación. Realizadas en acero INOX AISI 304 para todas las partes en contacto con el agua, con un grosor uniforme de 3 a 4 mm. Compartimentos totalmente estancos. Bocas paso de hombre de 420 mm de diámetro, cierre hermético y apertura rápida. Capacidad desde 5.000 a 10.000 Litros de agua.

Cámara de lavado: Totalmente construida en acero inox AISI 304 y 303 con juntas metálicas laterales para una excelente estanqueidad. Rejillas de filtrado en zona inferior y en los laterales garantizando la completa aspiración de agua sucia. Puerta de descarga de residuos con extensión por todo el largo de la cámara.

Sistema de toma/admisión de contenedores, fabricados en acero inox AISI 304 y 303, con la sola excepción de los cilindros hidráulicos. Localizados sobre el lateral derecho o izquierdo del vehículo. Manipula contenedores metálicos de 1000 a 1100 litros (DIN) y plásticos de hasta 3200 litros (UNI EN).

Armario trasero realizado en acero galvanizado, que protege el grupo de válvulas para accionamiento del equipo.

COMANDO DE OPERACIONES

Los comandos para el control y manejo de la máquina son simples, fiables e intuitivos.

Se dispone en la cabina del camión un panel de pantalla táctil para comandar la manipulación y lavado del equipo, con control de verificación de rendimiento y diagnóstico integral del equipo.

El panel incluye monitores personalizables, rápidos y precisos, vinculados a 5 cámaras que permiten el control visual de todos los movimientos.

Diseño ergonómico para que no comprometa de ninguna manera la visibilidad, el conducir y los movimientos del conductor.



ENERGIZACIÓN

Movimientos Generales del equipo Energizado desde caja de velocidades del camión portante, con toma de fuerza y barra cardánica directa a bomba hidráulica tandem de dos cuerpos 120/60 litros/min a 2000rpm. Alimentado desde depósito de fluido oleohidráulico, con tubería de canalización en manguera de alta calidad.

Sistema de lavado

Bomba de agua alta presión de 102 Litros/min. Presión máxima 180 bars.

Bomba de agua sucia rotativa actuada por motor hidráulico. Caudal variable con un máximo del 200 litros/min.

Sistema neumático

Bloque de válvula neumática, dotado de sistema de filtración y lubricación.

RESPALDO TECME

El equipo de lavado de carga lateral es una máquina que ofrece dentro de su gama la empresa TECME. Como siempre nos encontramos en el mercado marcando la calidad del producto, resaltando su comodidad de uso, la atención del detalle y de servicio al cliente, con respuestas rápidas Reducida contaminación por bajo nivel de ruido y emanación de gases de motor, debido al régimen rotacional de motor bajo y controlado, por lo que se reduce al mínimo la emisión de gases y ruido de motor.