



ECOACOS

SISTEMA DE CARGA Y USO

AUTOCARGADOR DE CONTENEDORES/PORTAVOLQUETE

Equipo para montar sobre camiones 4x2 con adecuada capacidad de carga a tierra y peso mínimo del equipo para la máxima carga útil transportada.

Apto para servicio diurno y nocturno de manipulación de distintos tipos de volquetes abiertos y/o cerrados, contenedores normalizados cónicos de 5/10m³, tanques de agua y/o atmosféricos, compactadores estacionarios, plataforma playa, cada uno con o sin carga.

Autocarga y autodescarga desde el nivel del piso, mediante pluma de doble brazo posicionada sobre su plataforma. Cuenta con estabilizadores traseros hidráulicos que evitan la sobrecarga sobre el eje trasero del chasis y lo mantiene nivelado durante la carga. Sistema y función de vuelco por angulación trasera regulada por brazos fijos o telescópicos. Sistema operado desde el equipo por palanca de comando manual.

CONSTRUCCIÓN

Fabricado en chapa de acero normalizada SAE1010, sistema compacto con pisos y laterales conformados, brazos de angulación de forma tubular en chapa de 1/4". Soldadura continua con sistema MigMag.

Posee ganchos y trabas de vuelco en 25mm de espesor y cadenas zincadas para izaje y anclaje de carga. Paragolpe y guardabarros traseros.

ENERGIZACIÓN Y SISTEMA OLEOHIDRÁULICO

Sistema toma de fuerza y bomba alimentada desde depósito de fluido oleohidráulico. Tubería de canalización de aceite hidráulico en manguera de alta calidad (R17) Cilindros fabricados con tubos y vástagos de alta calidad y resistencia, cromados y tratados por inducción con empaquetaduras de medidas estándar normalizada y comercial.

Válvula de comandos manuales.

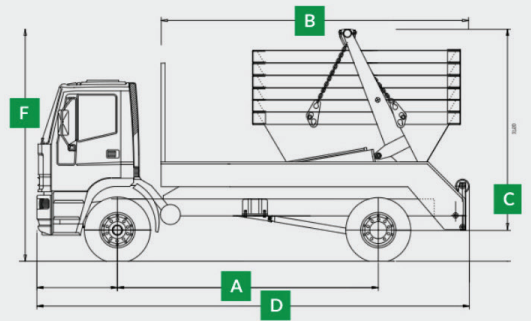

MODELO ECOBAOS

5/10 m³

A - Distancia entre ejes	4185 mm
B - Longitud del equipo	4950 mm
C - Altura del equipo	2750 mm
D - Longitud total	7000 mm
E - Altura total	3750 mm
F - Peso total	2850 kg



TRATAMIENTO DE SUPERFICIES

Limpieza, desfosfatado, desengrasado, fondo al cromato de zinc. Acabado final con esmalte poliuretánico.

OPCIONALES

Pluma telescópica para contenedores de mayor porte.

Sistema hidráulico adicional para energización externa.

Soporte para rueda de auxilio.

Eganche trasero con acople neumático y eléctrico.

Rolo tapa carga para protección cabina camión

