



ECO-ROF

SISTEMA DE CARGA Y USO

AUTOCARGA / AUTODESCARGA DE CONTENEDORES

Modelo ECO-ROF 10/20, montado sobre camión y/o semirremolque, energizado por el propio camión.

Apto para la autocarga / autodescarga de contenedores de sistema de cable con cilindros centrales multiplicadores de carrera para levantar cualquier tipo de caja Roll-Off y función de vuelco por anulación trasera a 48°. Opera en combinación con acoplados Roll-Off o con cama de rodillos, pudiendo manipular cualquier tipo de residuos sólidos y/o líquidos.

CONSTRUCCIÓN

Camiones base: todo camión que cumpla o sea adaptable a las siguientes especificaciones técnicas 4x2 o 6x2 según la capacidad del equipo y normas de tránsito.

Angulo de Volteo (descarga): 48°.

Angulo de Carga (cola extendida): 35°.

Fabricado con subchasis tubular de alta resistencia, rampa inclinable tubular de soldadura continua, sector trasero extensible tubular con rolo de apoyo estabilizador.

ENERGIZACIÓN Y SISTEMA OLEOHIDRÁULICO

Sistema hidráulico con bomba hidráulica de 150 lts/min. accionada por toma de fuerza de accionamiento neumático, acoplada a la caja de cambios del chasis, tanque de aceite de 120 lts, con boca de carga, nivel con termómetro, filtro de succión. Válvula de comando múltiple, ubicada en el lateral del equipo, cerca de cabina. Cañerías y mangueras normalizadas para sistemas hidráulicos.

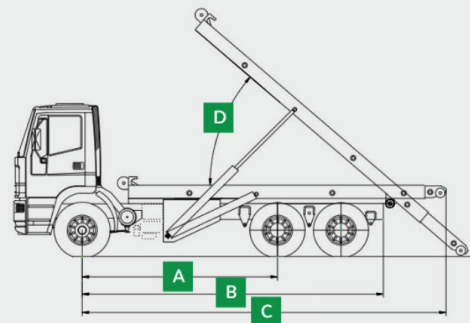

MODELO ECO-ROF 10 Tn 20 Tn

A - Distancia entre ejes	3600 mm	3690 mm
B - Longitud del chasis	4900 mm	5690 mm
C - Longitud total	5700 mm	6875 mm
D - Ángulo de inclinación	45°	45°



TRATAMIENTO DE SUPERFICIES

Todo el equipo con limpieza mecánica, lavado con desengrasante y fosfatizante, con dos manos de antioxido en base de cromato de zinc y terminación con dos manos de pintura sintética de color del chasis portante. Instalación con luces reglamentarias de tránsito y paragolpes rebatible con el vuelco del contenedor.

OPCIONALES

- Enganche trasero y delantero para acoplado.
- Acoples traseros / delanteros para hidráulica.
- Luces y freno de acoplado.
- Soporte rueda auxiliar.
- Doble comando.

